

// Az új SupraMatic: erős, megbízható és gyors



Garázskapu-meghajtó

Kényelmes nyitás-biztonságos otthon



A minden igénynek megfelelő technológia



Válassza a legjobb minőséget!

A garázkapuk és meghajtók szakértőjétől

A Hörmann garázkapu-meghajtók legfőbb ismérve a magas szintű műszaki jellemzők, amelyek kényelmesebbé, biztonságosabbá és kellemesebbé teszik az Ön életét.

Hörmann garázkapu-meghajtók

Erős, megbízható és gyors

SupraMatic // Új

A nagy hatékonyságú és gyors, újonnan kifejlesztett modell akár 50%-kal nagyobb sebességgel képes nyitni, az eddigi modellekhez viszonyítva, és a motorhoz tartozik a külön kapcsolható halogén világítás is.

ProMatic

A kedvező árú megoldás, amely magában foglalja a Hörmann meghajtás-technika összes előnyét.

Tanúsított biztonság

A Hörmann garázkapu motorok önmagukban is, de Hörmann, illetve idegen kapuval egységként is a szigorú, 13241-1 –es Európai szabvány szerint egy független szakértő szervezet által be lettek vizsgálva és tanúsítottak.



Automata kapureteszelés a hajtósínben

A kapu záródásakor a feltolás-biztosítás automatikusan beugrik a vezetősínben elhelyezett szerkezetbe. Ez hatékony védelmet jelent a kapu feltolása ellen.

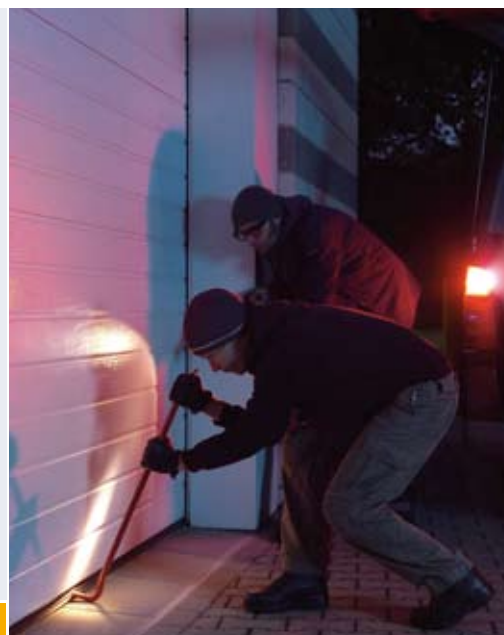

Hörmann szabadalom

A megbízható lekapcsoló automatika-akadály észlelések a kapu azonnal megáll

Ezt követően a kapu automatikusan kb. 30 cm-t visszanyit, így elegendő helyet ad, az akadály elhárítására.

A külön felszerelhető fényzorompó tovább növeli a biztonságot.



Bejáratikapu-meghajtó

Használja garázkapuját és kertkapuját egyetlen kezelési eszközzel (például: távirányítóval, vagy kódkapcsolóval). Így minden kompatibilis egymással és tökéletesen egymásra hangolt. Érdeklődjön a Hörmann szakkereskedőnél!

* Garancia feltételek: Kiírási szövegeket és további információt az alábbi internetcímen talál: www.hoermann.com

**Új SupraMatic - a nagyon gyors motor,
számos kiegészítő funkcióval**



Erős, megbízható, gyors

A turbo gyorsaságú motor

A garázkapu-motor legfőbb jellemzője a kényelem és a sebesség kombinációja. A szekcionált garázkapu gyorsabban nyílik, a garázs világítását is be lehet kapcsolni, és további kényelmi funkciók teszik teljesen komfortossá a garázkapu meghajtót.

SupraMatic E

Rövid ideig tartó csúcsterhelés: 800 N

Nyitási sebesség: **max: 22 cm/s**

Max. 5500 mm széles garázskapukhoz

Max. 25 kapuciklus (nyitás/zárás) naponta

SupraMatic P

Rövid ideig tartó csúcsterhelés: 1000 N

Nyitási sebesség: **max: 22 cm/s**

Max. 5500 mm széles garázskapukhoz

Nehéz fapukához és személybejáró ajtóval ellátott kapukhoz is ajánlott.

Max. 25 kapuciklus (nyitás/zárás) naponta

- **Gyors kapunyitás**

Az akár 50%-kal megnövelt kapunyitási sebesség szekcionált kapuknál, így még gyorsabbá válik a garázsba bejutás.

- **Külön kapcsolható halogén világítás**

A kéziadó vagy az IT 3b belső nyomógomb segítségével a meghajtó világítását külön le-, illetve felkapcsolhatjuk.

- **Állítható nyitásmagasság**

Az egyénileg beállítható ún. „második” nyitásmagasság lehetővé teszi, hogy a garázst kiszellőztesse, anélkül, hogy a kaput teljesen ki kellene nyitni.

- **Elegáns külső megjelenés**

A szálcsiszolt alumínium burkolatnak köszönhetően a motor külseje elegáns megjelenést kap.

* Csak abban az esetben lehetséges, ha a „második nyitásmagasság” funkció nincs aktiválva.

A jól bevált meghajtás-technika

- **Az állítható lassított indítás és lassított megállás kíméli a kaput és a meghajtást**
- **Az automatikus kapu-reteszelés hatékonyan véd a feltolás ellen (Hörmann szabadalom)**
- **Megbízható kikapcsolás-automatika azonnal leállítja a kaput akadály esetén**
- **Karbantartásmentes, önmagát utánállító fogasszíj (Hörmann szabadalom)**
- **Belső szükség-kireteszelés**
- **Szériában 4-gombos kéziadóval // új**
- **Széles termékkínálat tartozékokból**
- **Egyszerű felszerelhetőség az optimálisan előkészített rögzítési anyagoknak köszönhetően**
- **Állítható világítási időtartam (1-5 perc)**



A mintegy 50%-kal nagyobb kapusebesség ellensúlyozza a szekcionált kapunál –szerkezeténél fogva nagyobb kapufutási utat. Emiatt a SupraMatic motor különösen a szekcionált kapukhoz jelenti a megfelelő választást.

Hasonlítsa össze az új SupraMatic motor teljesítményét más hagyományos motorokéval.

Nézze meg rövidfilmünket a www.hoermann.com címen!

**ProMatic – a kedvező árú és kiváló Hörmann
minőségű termék**



A nagyszerű és kedvező árú motor

Több, mint amire Ön számít

A Hörmann ProMatic motorok ugyanazon, jól bevált műszaki technológiával gyártottak, mint a Hörmann prémium termékek. Így garantálható a megbízható működés kedvező áron.

ProMatic

Rövid ideig tartó csúcsterhelés: 650 N
 Nyitási sebesség: max: 13 cm/s
 Max. 5000 mm széles garázkapukhoz
 Max. 5 kapuciklus (nyitás/zárás) naponta

ProMatic P

Rövid ideig tartó csúcsterhelés: 750 N
 Nyitási sebesség: max: 13 cm/s
 Max. 5500 mm széles garázkapukhoz
 Nehezebb típusú kapukhoz is ajánlott
 Max. 10 kapuciklus (nyitás/zárás) naponta

A jól bevált meghajtás-technika

- A lassított indítás és lassított megállás kíméli a kaput és a meghajtást
- Az automatikus kapu-reteszelés hatékonyan véd a feltolás ellen (Hörmann szabadalom)
- Megbízható kikapcsolás-automatika azonnal leállítja a kaput akadály esetén
- Karbantartásmentes, önmagát utánállító fogasszíj (Hörmann szabadalom)
- Belső szükség-kireteszelés
- Szériában 4-gombos kéziadóval // új
- Széles termékkínálat tartozékokból
- Egyszerű felszerelhetőség az optimálisan előkészített rögzítési anyagoknak köszönhetően
- 3 percig tartó világítás



4-gombos kéziadó szériában adjuk a SupraMatic-hoz és a ProMatic-hoz

A kép eredeti nagyságban ábrázolja a kéziadót



A kötöttségek nélküli motor

Független az áramcsatlakozástól a szállítható akkumulátornak köszönhetően

Áramcsatlakozás nélküli garázsok esetén sem kell lemondania a garázskapu meghajtó által kínált kényelemről. A ProMatic Akku lehetővé teszi a működtetést, és szállítása is egyszerű, továbbá a feltöltése is csak néhány órát vesz igénybe.

ProMatic Akku

Rövid ideig tartó csúcsterhelés: 400 N
 Nyitási sebesség: max: 13 cm/s
 Max. 3000 mm széles garázskapukhoz
 Max. 4 kapuciklus (nyitás/zárás) naponta

Akku

Használati idő: ca. 40 nap*
 Töltési idő: 5-10 óra**
 Súly: 8,8 kg
 Méret: 320x220x115 mm

Solar-Modul (opcionális)

Szerelési anyagokkal együtt
 10 m összekötő kábel töltés szabályozóval
 Méret: 300x400 mm

* 4 nyitási ciklus és 20° C esetén

** függ az akku töltöttségi állapotától

- **Akár 40 napig is működik újra feltöltés nélkül**
 A ProMatic Akku-val akár 40 napon keresztül is megoldott a kapu motoros működtetése anélkül, hogy az akkumulátort újra kellene tölteni.
- **Egyszerű akkumulátor feltöltés**
 Az akkut lemerülése előtt – akár csak a mobiltelefonnál- az akkumulátor töltőre kell csatlakoztatni, és a töltő egy éjszaka alatt feltölti az akkut és az újra működőképes.
- **Egyszerűen kényelmes**
 Az opcionálisan rendelhető Solar Modul segítségével napelemmel töltheti fel az akkumulátort. Az eszköz egyszerűen felszerelhető a garázs tetejére.

A jól bevált meghajtás-technika

- **A lassított indítás és lassított megállás kíméli a kaput és a meghajtást**
- **Az automatikus kapu-reteszelés hatékonyan véd a feltolás ellen (Hörmann szabadalom)**
- **Megbízható kikapcsolás-automatika azonnal leállítja a kaput akadály esetén**
- **Karbantartásmentes, önmagát utánállító fogasszíj (Hörmann szabadalom)**
- **Belső szükség-kireteszelés**
- **Szériában 4-gombos kéziadóval // új**
- **Széles termékkínálat tartozékokból**
- **Egyszerű felszerelhetőség az optimálisan előkészített rögzítési anyagoknak köszönhetően**
- **30 mp-ig tartó világítás**



Az akkumulátor könnyen szállítható, mivel könnyű és praktikus.

A Solar Modul praktikus kiegészítője a ProMatic Akku garázskapu motoroknak.

Automatikus kapureteszelés a hajtósínben

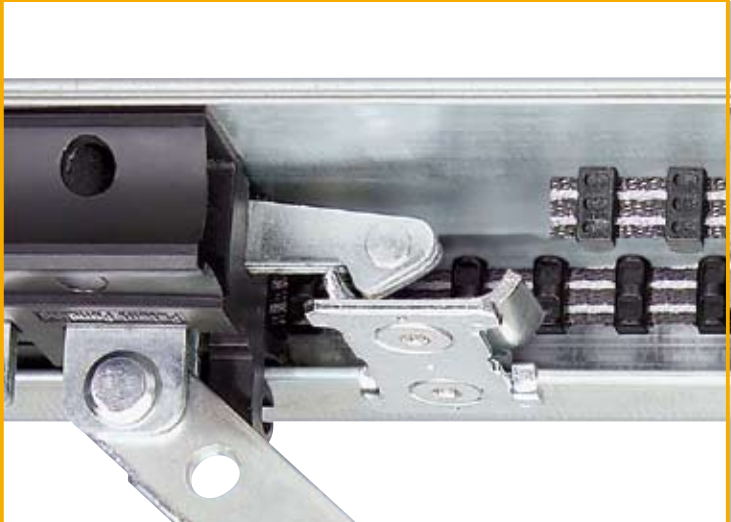

Hörmann szabadalom



A kapu záródáskor automatikusan reteszelődik és ezáltal hatékony védelmet nyújt a feltolás ellen. Ez a különleges reteszelés-automatika mechanikusan működik, ezért áramszünet esetén is hatékony.

A hivatlan vendégek kívül maradnak

A Hörmann garázs kapu motorok ellenállnak az erőszakos feltolásnak. A betörőknek így nincs esély.

A Hörmann terméket választó ügyfelek biztonságban vannak. Nappal és éjjel is.

Megbízható és biztonságos

Automatikus kapureteszeléssel

A Hörmann-nál a sínvezetéses hajtástechnika egy szabadalmaztatott rendszer, amely csak előnyöket kínál: a kapu megbízhatóan működik, betörésgátlóan reteszelt, és így Önnek nincs miért aggódnia.

A Hörmann garázskapu-meghajtások mindegyike szabadalmaztatott fogasszíf technikával működik, és erős, alacsony sínekkel ellátott.



Automatikus szíj feszítés

Az erős rugórendszer automatikusan feszíti a fogasszíjat, így gondoskodik az egyenletesen nyugodt kapufutásról.

Karbantartásmentes fogasszíf

Az aramid üvegszállal erősített Kevlar fogasszíf nagyon erős és emellett csendes működésű. Olajozni zsírral kenni nem szükséges, így nincsenek olajcseppek a kocsí tetején! Egy döntő érv a lánc- és a csigahajtásokkal szemben.

Nagyon alacsony vezető sín

A csak 3cm magas sínnek köszönhetően a Hörmann meghajtások bármilyen garázskapuhoz használhatóak, utólagos felszereléshez is kiválóan alkalmasak.

Problémamentes rögzítés

A sínelfüggesztés egyszerűen odébb tolható.

Belső szükségreteszelő

A kaput így könnyen nyithatja belülről is áramkimaradás esetén.

Univerzális összekötő elem

A piacon található valamennyi billenő- és szekcionált kapuhoz alkalmazható.

4-gombos kéziadóval szállítunk minden
Hörmann meghajtót



Távírányítás a garázsban

Így sokkal kényelmesebb és biztonságosabb

Autóban ülve éppen olyan kényelmesen kezelheti a garázkaput, mint a televízió távirányítóját. Csak egy gombnyomás és esőtől és szélről védve hajthat be a garázsba. És sötétben az egyenes út sokkal biztonságosabb.



4 nyomógombos
kéziadó tartóval



4 nyomógombos mini
kéziadó kulcskarikával



2 nyomógombos mikró
kéziadó kulcskarikával



4 nyomógombos
biztonsági kéziadó
"Vezérkulcs" a
házmesternek.



Kéziadótartó a napellenzőn

Így a 4-gombos távirányító (széria) mindig kéznél van, és nem a táskában vagy a kesztyűtartóban.

Napellenzőre csiptető - opcionális kiegészítő.

A jól bevált Hörmann technológia

- Több mint 1 billió lehetőség a biztonsági kódolásra
- Egyszerű biztonsági kódolás kéziadóról kéziadóra
- Homelink kompatibilitás (7-es verzió)
- Ütésálló, a beépített antennának köszönhetően a kéziadó nem sérül
- Stabil hatótávolság
868,3 MHz-es rádiófrekvencia



868,3 MHz

Az alábbi lehetőségeket kínáljuk -második bejárat nélküli garázsok esetén- szükség kireteszelő megoldásként:

Fogantyú nélküli szekcionált kapuknál:

- Hengerzárbetétes szükségkiretesze-
lés zárral (azonos kulccsal záródó rend-
szerbe nem integrálható)
- Fogantyúgarnitúra szükségkiretesze-
lés zárral, 8 féle esztétikus fogantyú közül
választhat (azonos kulccsal záródó
rendszerbe integrálható)

Fogantyúval rendelkező billenő és szekcionált garázkapuk esetén

- Szükségkireteszelés



Vevő

Amennyiben Ön a kéziadóval udvari világítást szeretne bekapcsolni, vagy más gyártmányú garázkaput szeretne nyitni, akkor egy 1,2, illetve 4 csatornás vevőre van szüksége.



Egy kódkapcsoló esetén Önnek sem kulcsot, sem távirányítót nem kell magával vinnie. Sötétben ez a világító rádiós kódkapcsoló az ideális megoldás.



Tartozékok a nagyobb kényelem érdekében

Teljesítjük a kívánságait

A rádiós kéziadókon túlmenően a fix kezelőelemek széles programját kínálunk Önnek a megfelelő külső megjelenéssel, így növelve tovább a kényelmes kapumozgatást.

A Hörmann szakkereskedő szívesen tájékoztatja.



FCT 3b

Rádiós kódkapcsoló

megvilágított nyomógombokkal

A Hörmann rádiós kódkapcsoló 2 variációban létezik, egyikben három, másikban tíz lehetséges funkcióval. Felszerelése nagyon egyszerű, hiszen nem kell külön vezetékot lefektetni.

Az FCT 3b három funkciós kódkapcsoló lehajtható fedele erős és masszív.

Az FCT 10b tíz funkciós kódkapcsoló billentyűzete időjárásálló fóliás bevonattal ellátott.



FCT 10b

Mindkét kódkapcsoló lehetséges a kertkaput, illetve külső világítást működtetni. (kiegészítő vevő szükséges)



Transzponder kapcsoló

A bekódolt transzponder kulcsot egyszerűen mintegy 2 cm-re a készülék elé tartja. Gyárilag 2 db kulccsal szállítjuk, de kívánság szerint több kulccsal is lehet rendelni.

Kulcsos kapcsoló

Két kialakítása létezik: falba süllyeszthető vagy falon kívüli elhelyezéssel, típusonként 3 db kulccsal, csatlakozó kábellel.

Belső nyomógomb világító gombokkal

az új SupraMatic meghajtóhoz // új

Az IT1b-belső nyomógombbal nyitható a kapu. Az IT3 b belső nyomógombbal külön kezelhető a hajtás világítása és pl. szabadság alatt a hajtást teljesen lekapcsolható.

Rádiós belső nyomógomb

A FIT2 típusú nyomógombbal két meghajtást vezérelhet. A kezelés két impulzusadóval történik, illetve opcionálisan csatlakoztatható kulcsos kapcsoló is, amellyel pl. szabadság alatt a motor le is kapcsolható.

IT1 belső nyomógomb ProMatic motorhoz

Impulzusadók a nyitáshoz és záráshoz.



IT 1b

IT 3b



FIT 2

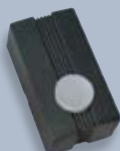

Kódkapcsoló világító gombokkal // új

Működtetéshez egyszerűen csak be kell adni a személyes számkódot. A CTR3-b komfort verzióval egy második kapu és a külső világítás is működtethető.

Süllyesztett kivitelű rádióadó

Minden kereskedelmi forgalomban lévő kapcsolódobozhoz 55 mm-es átmérővel. Ideális központilag elhelyezni olyan helyen, ahonnan a kapu látható. A két funkcióval nemcsak a garázkaput irányíthatja, hanem a külső világítást, vagy akár a kerti tó pumpáját is.



Fénysorompó

A járműveket és személyeket rögtön felismeri, így az ütközés esete ki van zárva. Biztonságban tudhatja mindenképp a gyermekeket.

Ujjlenyomat leolvasó

Az ujjlenyomat alapján működik a motor, így vezérelhető. (max.99 ujjlenyomat tanítható be)



Beépítési és műszaki adatok

ProMatic és Supramatic meghajtásokhoz

Műszaki adatok	SupraMatic E // új	SupraMatic P // új	ProMatic	ProMatic P	ProMatic Akku
Rövid ideig tartó csúcsterhelés	800 N	1000 N	650 N	750 N	400 N
Max.kapufutási seb. nyitás zárás	22 cm/s	22 cm/s	13 cm/s	13 cm/s	13 cm/s
	13 cm/s	13 cm/s	13 cm/s	13 cm/s	13 cm/s
Kapuciklus (nyitás/zárás) naponta	max. 25	max. 50	max. 5	max. 10	max. 4
Meghajtóprogramozás	3 gombos és 7 szegmenses kijelző a vezérlőházon		3 DIP kapcsoló a vezérlő panelen		2 DIP kapcsoló
Meghajtó világítás	Gyárilag 2-percre állított világítás, de 1-5 percig tartó időintervallumra, vagy teljes kikapcsolásra is beállítható		3- percig tartó világítás		30 mp-ig tartó világítás
Lekapcsoló automatika	Mindkét irányban külön, automatikusan betanul, és minden kapufutásnál ellenőrzi a beállított értékeket.				
Végállás kapcsoló	Öntanuló, surlódásmentes (nincs mechanikus kapcsoló), integrálható működési időhatárolóval				
Szűj visszalazítás	Automata/beállítható		Automata		Automata
Erőhatárolás	Automata/beállítható		Automata		Automata
Lassított nyitás/zárás	Automata/beállítható		Beállítható		Beállítható
Automata zárás	Aktiválható beállítható időintervallum		Aktiválható 30 mp. időintervallummal		–
Élvédelem	Csatlakoztatható automata felismeréssel teszteléssel vagy anélkül		Csatlakoztatható		–
Fénysorompó	Csatlakoztatható automata felismeréssel teszteléssel vagy anélkül		Csatlakoztatható		–
VL2 előfutó fény sorompó (magas küszöb nélküli személybejárós kapuknál)	–	Csatlakoztatható	–	–	–
Figyelmeztető fény	Csatlakoztatható külső opciós relével		Csatlakoztatható belső opciós relével		Csatlakoztatható belső opciós relével
További világítás	Csatlakoztatható külső opciós relével, a motor világításától függetlenül működtethető		Csatlakoztatható belső opciós relével (programozható)		Csatlakoztatható belső opciós relével
„Zárt” állapotjelző	Csatlakoztatható külső opciós relével		Csatlakoztatható belső opciós relével		–
Gyári értékekre visszaállítás	Igen		Igen		Igen
Távírányítás	4-gombos kéziadó HS 4(868,3 MHz) külön vevővel. Üzembiztos rádió-rendszer, biztonságos kódolás 1 billió lehetőség közül, egyszerű átvitel kéziadóról kéziadóra				
Motor	Egyenáramú motor hallszenzorral Csigahajtású és transzformátor hővédelemmel S2 kettő perces rövid idejű üzem				
Hálózati csatlakozó	230/240V/AC,50/60 Hz, Euro csatlakozóval, nyugalmi áramfelvétel: ca.4,5Watt				
Vasalat	Univerzális vasalat billenő és szekcionált kapukhoz				
Sínek	30 mm-es nagyon lapos, beépített feltolás elleni védelemmel, karbantartásmentes, szabadalmaztatott fogasszíjjal. Szállítási hossz méret: 1-részes: 3075 (K),3325 (M),4000(L),2-részes:1570(K),1690(M),2020(L)				
Méret (szél.xmag.xmély.)	Motorfej: 180 x 120 x 330 mm Kartoncsomag: 195 x 145 x 600 mm				
Súly	Motorfej: 6,4 kg Sínek: 6,8 kg (K),7,4 kg (M),8,8(L)				
Védelem	Száraz helyen tartandó				
Használat	Kizárólag magán garázsapkukra szerelhető				

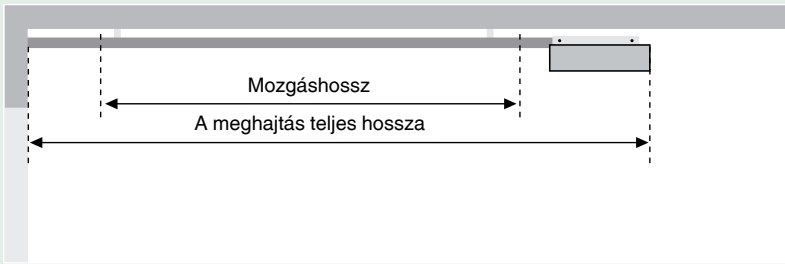

Síntípus	Teljes hossz	Mozgáshossz
K rövid sín	3200 mm	2475 mm
M közepes sín	3450 mm	2725 mm
L hosszú sín	4125 mm	3400 mm

Sínek beépíthetősége Hörmann kapukhoz

K	Berry kapuk (N80 és DF 98) szekcionált kapuk N sínvezetéssel szekcionált kapuk Z, L- és H sínvezetéssel	2500 mm magasságig 2250 mm magasságig 2125 mm magasságig
M	Berry kapuk (N80 és DF 98) szekcionált kapuk N sínvezetéssel szekcionált kapuk Z, L- és H sínvezetéssel	2750 mm magasságig 2500 mm magasságig 2375 mm magasságig
L	Szekcionált kapuk N, Z, L, és H sínvezetéssel	3000 mm magasságig

Más gyártmányú kapuknál a mozgáshosszra ügyelni kell!

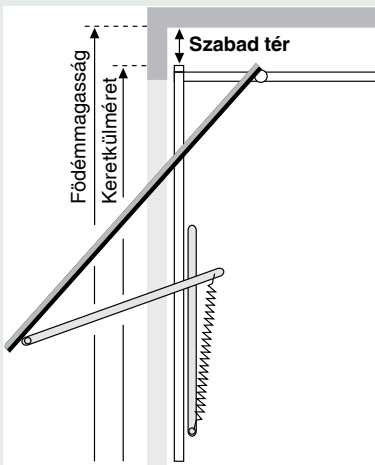

Szabad tér Berry kapuknál

N80	0 mm
N80, 905, 941 motívum, vagy faburkolat	15 mm
DF98, DF95, DF80	65 mm

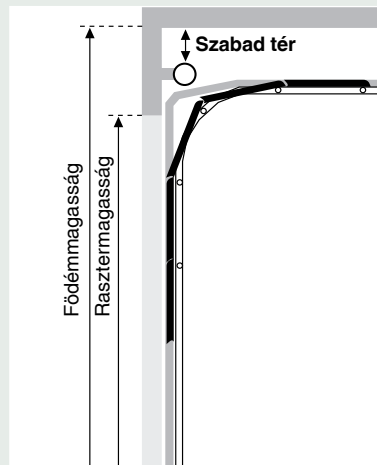

Szabad tér szekcionált kapuknál

N-vasalattal födém magasság = rasztermagasság + 210 mm	0 mm
H-vasalattal	0 mm

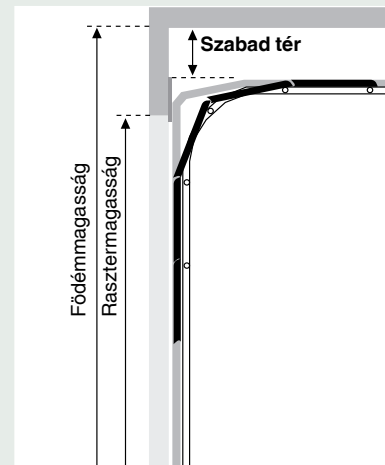

Szabad tér szekcionált kapuknál

Z-vasalattal rasztermagasság = rasztermagasság + 115 mm Szabad tér szekcionált kapuknál	15 mm
L-vasalattal födém magasság = rasztermagasság + 115 mm	15 mm

Szabad tér idegen gyártmányú kapuknál

Működő kapu legfelső pontja és födém között	30 mm
---	-------

Minden méret mm-ben értendő.

Minden kapuhoz a megfelelő meghajtás

Hörmann minőség kertkapukhoz és gyűjtőgarázsokhoz is

Csak egy távvezéreléses hajtással ellátott bejárati kapu lehet kényelmes és biztonságos. Úgy, ahogy Ön ezt el is várja.

De ez természetesen nem egy akármilyen meghajtás, hanem egy minőségi termék, amire Ön minden nap hagyatkozhat.

Egy távvezérelt, nagyteljesítményű Hörmann meghajtás minden esetben jó döntés, amiben évtizedes Know-how rejtezik.

Ezek megfelelnek az Ön új n,yíló- vagy tolókapujához, illetve a meglévő kapujához is.



DTA szárnyas-kapu meghajtás

Max. 4000 mm széles
és 2000 mm magas kapukhoz.
Rövid ideig tartó csúcsterhelés
1500 N



STA tolókapu meghajtás

Max. 6000 mm széles
és 2000 mm magas kapukhoz.
Rövid ideig tartó csúcsterhelés
1500 N

Hörmann SupraMatic H meghajtás

Az erős hajtás gyűjtőgarázsokhoz

Ez a motor komfortos kiegészítőkkal, személyre szabott megoldásokkal, speciálisan kiépített gyakori nyitásra mély és gyűjtőgarázsokhoz billenő, illetve szekcionált kapukhoz napi max.100 működtetésre.

Rövid ideig tartó csúcsterhelés 1200 N



Szekcionált garázkapuk

A kapu készülhet kiváló minőségű acélból, vagy fából egyhéjú vagy duplafalú kivitelben. A kapu működtethető kézzel, illetve automatikával.



**Az összes ajtó- és kaputípus,
amire Önnek a házban szüksége lehet**



Berry billenőkapu

Acélból vagy fából gyártjuk, számos motívum közül választhatja ki az Önnek megfelelő kivitel.
A kapu működtethető kézzel, illetve automatikával.

Bejárati ajtók és előtetők

Kiváló minőségű alumínium bejárati ajtókat kínálunk gyorsított szállítási határidővel kedvező áron. A házhoz illeszkedő előtetővel együtt.

Acélajtók

Betörésbiztos acélajtókat gyártunk, melyek alapkivitelben többszörös retesszel ellátottak. Ajánljuk garázsok mellékajtóinak, illetve pince és hobbiszoba bejárataként.



Hörmann: Minőség kompromisszumok nélkül



Hörmann KG Amshausen



Hörmann KG Antriebstechnik



Hörmann KG Brandis



Hörmann KG Brockhagen



Hörmann KG Dissen



Hörmann KG Eckelhausen



Hörmann KG Freisen



Hörmann KG Ichtershhausen



Hörmann KG Werne



Hörmann Genk NV, Belgien



Hörmann Beijing, China



Hörmann Inc. Vonore TN, USA

A nemzetközi piacon egyedülállóan a Hörmann cég az, amely a fontosabb nyílászárók teljes palettáját kínálja. A termékeket szakosodott gyáregységekben, a legújabb műszaki megoldásokat alkalmazva gyártják. A sűrű európai értékesítési- és szervizhálózatnak, továbbá az amerikai és kínai képviselőnek köszönhetően mindenütt az Önök megbízható, nemzetközi partnerei vagyunk a nyílászárók piacán.

Jelszavunk: Minőség kompromisszumok nélkül.

GARÁZSKAPUK

MOZGATÓK

IPARI KAPUK

RAKODÁSTECHNIKA

AJTÓK

TOKOK

